

ТЕХНИЧЕСКИЙ ПАСПОРТ ИЗДЕЛИЯ



VER-PRO®
QUALITY.STABILITY.RELIABILITY



**НАСОСНАЯ ГРУППА БЫСТРОГО МОНТАЖА
ПРЯМОГО КОНТУРА ИЗ НЕРЖАВЕЮЩЕЙ СТАЛИ**

АРТИКУЛ: VP226



ГАРАНТИЯ ВЫСОКОГО КАЧЕСТВА VEIR GROUP

ТЕХНИЧЕСКИЙ ПАСПОРТ ИЗДЕЛИЯ

НАЗНАЧЕНИЕ И ОБЛАСТЬ ПРИМЕНЕНИЯ.

Насосная группа предназначена для принудительной циркуляции теплоносителя в системе отопления в прямом контуре, т.е. в контуре, в котором теплоноситель подается напрямую от источника тепла без понижения температуры теплоносителя: контур радиаторного отопления, контур загрузки бака ГВС, контур вентиляции и т.п.

Насосная группа является готовым комплектом арматуры в сборе, где в качестве теплоносителя могут использоваться жидкости, неагрессивные к материалам изделия: вода, растворы на основе гликоля. Максимальное содержание гликоля до 40%.

ТЕХНИЧЕСКИЕ ХАРАКТЕРИСТИКИ.

№	Характеристика	Ед. Изм.	Значение
1	Максимальное рабочее давление	бар	10
2	Максимальная температура теплоносителя в первичном контуре	°С	110
3	Диапазон температуры рабочей среды Tr	°С	5-90
4	Рабочая среда	Вода, водный раствор гликолей (до 40 %)	
5	Шкала манометра PN	бар	0 - 10
6	Шкала термометра,	°С	0 - 120
7	Заводская настройка предохранительного клапана	бар	3
8	Диапазон рабочей температуры изоляции, оС	°С	От -5 до +120
9	Теплопроводность изоляции, Вт/(К*м)	Вт/(К*м)	0,04
10	Верхнее подключение	дюйм	G 1" (BP)
11	Нижнее подключение (под плоское уплотнение)	дюйм	G1 1/2" HP
15	Средний срок службы	лет	10

КОНСТРУКЦИЯ, ГАБАРИТНЫЕ И УСТАНОВОЧНЫЕ РАЗМЕРЫ.

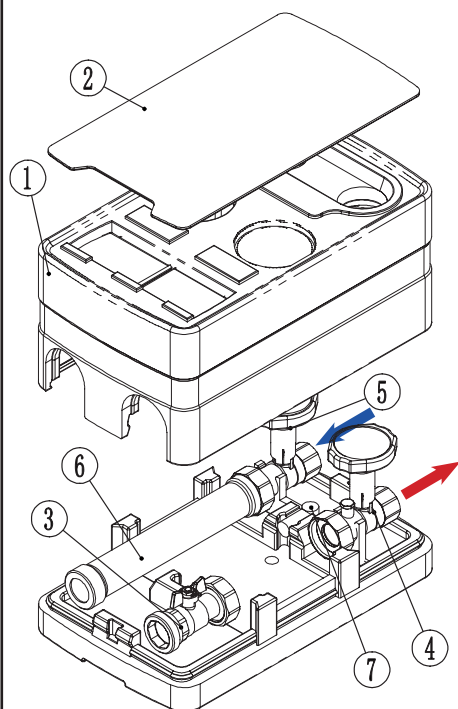

1. Кожух теплоизоляционный, вспененный полипропилен.
2. Крышка декоративная, акрил.
3. Отсечной кран с подключением к циркуляционному насосу G1 1/2" и коллектору G1 1/2", латунь.
4. Съемная рукоятка с термометром и отсечным шаровым краном, латунь.
5. Съемная рукоятка с термометром и краном с интегрированным обратным клапаном, латунь.
6. Патрубок обратной линии, нержавеющая сталь.
7. Кронштейн крепления насосной группы, ABS пластик

Со стороны системы теплоснабжения насосная группа снабжена запорными шаровыми кранами, совмещенными со стрелочными термометрами. На возвратной линии шаровый кран совмещен с обратным клапаном для заполнения/опорожнения системы.

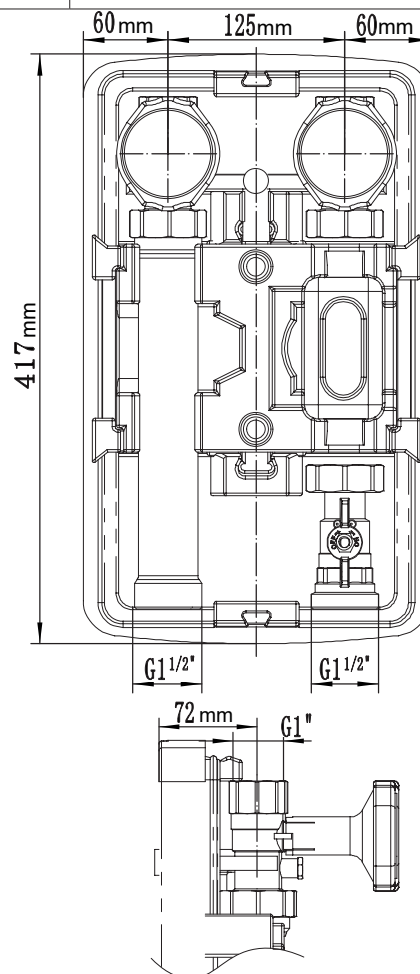

ТЕХНИЧЕСКИЙ ПАСПОРТ ИЗДЕЛИЯ

ГИДРАВЛИЧЕСКИЕ ХАРАКТЕРИСТИКИ.

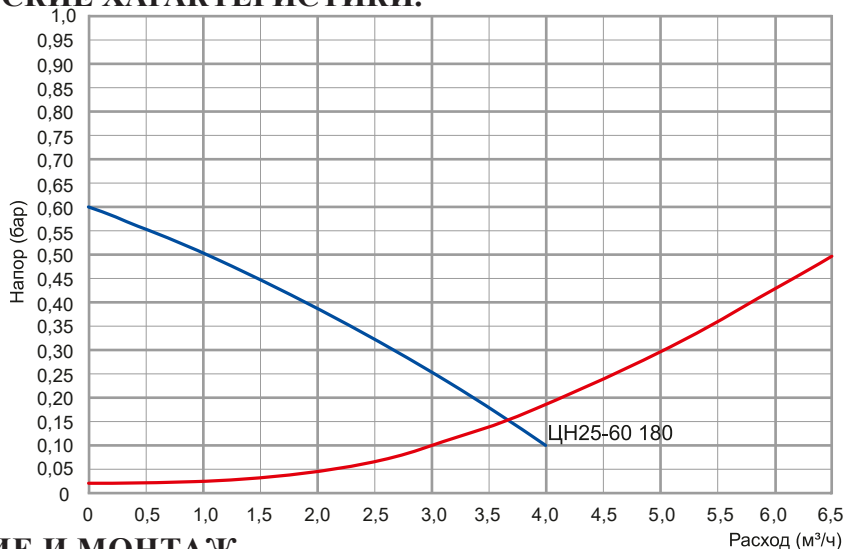

РАЗМЕЩЕНИЕ И МОНТАЖ.

Насосная группа должна устанавливаться только в помещениях с положительной температурой. Монтаж и пуск в эксплуатацию должен быть осуществлен специализированной фирмой. В качестве теплоносителя применять воду или пропиленгликолевую смесь с концентрацией гликоля до 40%.

Монтаж может осуществляться как отдельно с креплением на стене, так и на распределительной гребенке.

Порядок монтажа на стене:

1. Соедините насосную группу, не снимая заднюю часть изоляции, с подающей и обратной линиями котла.
2. Накрутите накладки от руки.
3. Разметьте отверстия на стене и просверлите отверстия в стене, установите дюбеля.
4. Прикрутите заднюю часть термоизоляции к стене (не перетягивайте) с помощью шурупов, входящих в комплект и подсоедините группу к линиям котла.

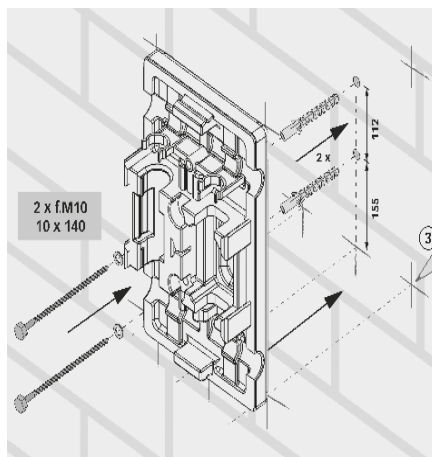

Порядок монтажа на распределительном коллекторе:

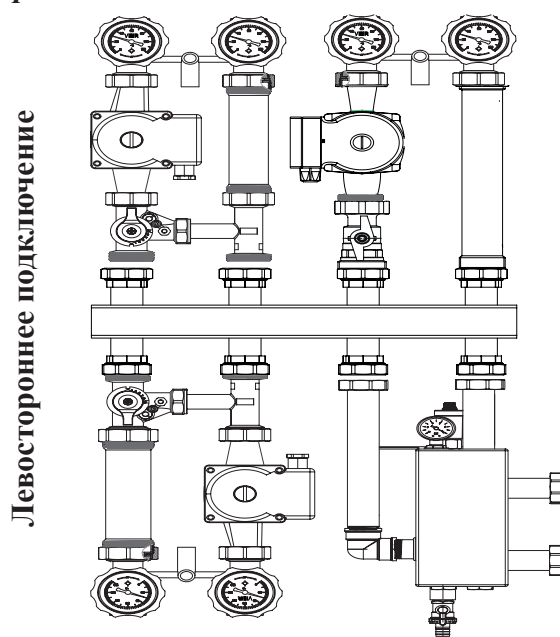
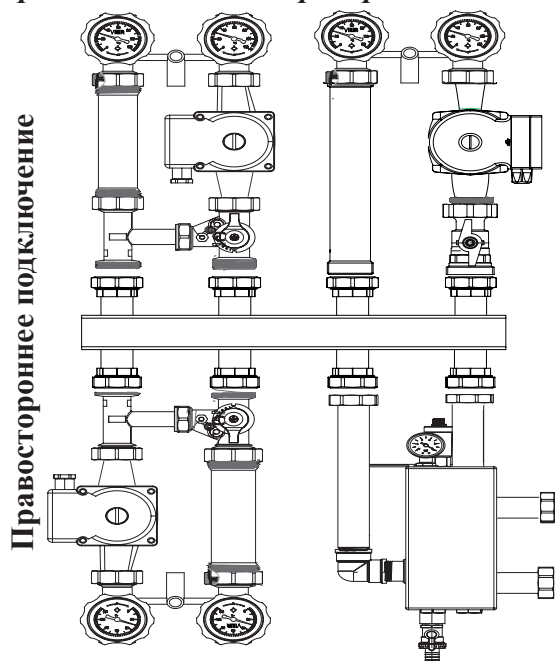

ТЕХНИЧЕСКИЙ ПАСПОРТ ИЗДЕЛИЯ

Замена местами линии подачи и обратной линии.

Чтобы переориентировать группу быстрого монтажа, достаточно поменять местами обратную и подающую линию вместе с шаровыми кранами и термометрами.

УСТАНОВКА/ЗАМЕНА НАСОСА.

Группы быстрого монтажа Ver-Pro совместимы с насосами, имеющими монтажную длину 180 мм и наружную присоединительную резьбу G1^{1/2}", например: ЦН25-4-180, ЦН25-6-180.

Последовательность монтажа:

1. Установите насос, в посадочное место между отсечным краном (7) и шаровым краном (4).

Соблюдайте направление движения теплоносителя при установке насоса (см. стрелку на корпусе насоса), при необходимости разворота статора с клеммной коробкой требуется выкрутить 4 винта на насосе и развернуть электродвигатель согласно монтажным положениям изложенным в прилагаемом к насосу техническому паспорту.

2. Вложите уплотнительные кольца EPDM с 2-х сторон насоса.

3. Закрутите накидные гайки рукой, при необходимости затяните гайки разводными ключом (*не используйте трубные рычажные ключи - это может привести к поломке накидной гайки насоса*).

ЗАМЕНА ТЕРМОМЕТРА.

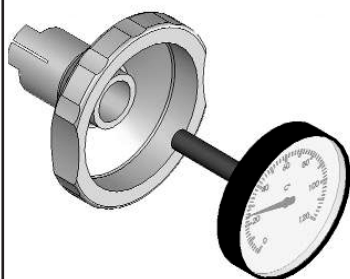

Насосная группа укомплектована термометрами в подающей и обратной линиях, что позволяет оценить температурный перепад в контурах. В случае необходимости замена термометра производится путем извлечения пластиковой рукоятки шарового крана вместе с термометром путем вытягивания «на себя», без прерывания работы системы.

При установке термометра первой устанавливается рукоятка крана, затем в гильзу устанавливается термометр. Маркировка: красный циферблат – «подающая линия», синий – «обратная линия».

ОБРАТНЫЙ КЛАПАН.

Обратный клапан, смонтирован в запорный узел обратной линии, работает в автоматическом режиме.

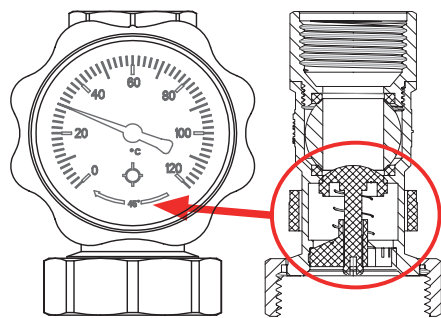

запорный узел
обратной линии в разрезе

Обратный клапан может быть принудительно «отключен» путем поворота рукоятки запорного крана в положение 45°. Это позволяет жидкости двигаться в обоих направлениях и выполнить более быстрое удаление воздуха. По завершении заполнения/слива контура полностью закройте или откройте клапан на обратной линии.

УКАЗАНИЯ ПО МОНТАЖУ.

Монтаж и запуск в эксплуатацию должен производиться только специализированной монтажной организацией или специалистом обладающим соответствующим навыком и необходимыми знаниями. Монтаж следует производить в соответствии с требованиями (СП 60.13330.2016, СП 31-106-2002, СП 73.13330.2016).

Монтаж насосных групп на коллектор осуществляется с помощью накидных гаек коллектора с плоскими уплотнительными кольцами.

Насосная группа не должна испытывать нагрузок от трубопровода (изгиб, сжатие, растяжение, кручение, перекосы, вибрация, несоосность патрубков, неравномерность затяжки крепежа). При необходимости должны быть предусмотрены опоры или компенсаторы, снижающие нагрузку на изделие от трубопровода (ГОСТ Р 53672-2009). Несоосность соединяемых трубопроводов не должна превышать 3 мм при длине до 1 м плюс 1 мм на каждый последующий метр (СНиП 3.05.01-85, п.2.8).

ТЕХНИЧЕСКИЙ ПАСПОРТ ИЗДЕЛИЯ

Подсоединение трубопроводов отопительного контура к шаровым кранам (4) и (5) должно производиться с использованием в качестве подмоточного уплотнительного материала ФУМ-ленты (PTFE — политетрафторэтилен, фторопластовый уплотнительный материал), полиамидной нити с силиконом или льна. Излишки уплотнительного материала не должны попадать в запорные механизмы кранов, это может привести к утрате работоспособности кранов.

По окончании работ по монтажу системы требуется выполнить опрессовку испытательным давлением при отключенных теплогенераторах и расширительных сосудах гидростатическим методом. Для этого в ней создают избыточное давление в 1,5 раза превышающее рабочее давление в системе, но не менее 6 бар. Гидравлические испытания проводятся в соответствии с указаниями СП73.13330.2016.

Перед проведением испытания необходимо убедиться в том, что все накидные гайки плотно затянуты.

УКАЗАНИЯ ПО ЭКСПЛУАТАЦИИ И ТЕХНИЧЕСКОМУ ОБСЛУЖИВАНИЮ.

Насосная группа быстрого монтажа должна эксплуатироваться без превышения давления и температуры, приведённых в таблице технических характеристик.

Все действия по техническому обслуживанию должны проводиться квалифицированным персоналом. Все действия по техническому обслуживанию должны проводиться с осторожностью т.к. в подающем контуре высокая температура теплоносителя находящегося под давлением. Перед началом любых манипуляций - дайте оборудованию остыть до температуры окружающего воздуха, сбавьте давление из системы. Несоблюдение этих мер предосторожности может привести к сильному ожогу или ожогам и травмам.

Перед включением циркуляционного насоса необходимо убедиться в том что перекрывающие шаровые краны находятся в открытом положении, система должна быть заполна теплоносителем. Воздух находящийся в гильзе ротора насоса должен быть удален из системы в соответствии с инструкцией по монтажу и запуску прилагаемой к циркуляционному насосу.

При работе насосной группы необходимо следить за отсутствием протечек и отсутствием шумов в работе насоса.

Регулярно производите техническое обслуживание оборудования для обеспечения его нормальной работы, рекомендуется не менее 1 раз в год совместно с сервисным обслуживанием котельного оборудования.

УСЛОВИЯ ХРАНЕНИЯ И ТРАНСПОРТИРОВКИ.

Изделия должны храниться в упаковке предприятия-изготовителя по условиям хранения 3 по ГОСТ 15150. Транспортировка изделий должна осуществляться в соответствии с условиями 5 по ГОСТ 15150.

УТИЛИЗАЦИЯ.

Утилизация изделия (переплавка, захоронение, перепродажа) производится в порядке, установленном Законами РФ от 22 августа 2004 г. № 122-ФЗ «Об охране атмосферного воздуха», от 10 января 2003 г. № 15-ФЗ «Об отходах производства и потребления», а также другими российскими и региональными нормами, актами, правилами, распоряжениями и пр., принятыми во исполнение указанных законов.

ГАРАНТИЙНЫЕ ОБЯЗАТЕЛЬСТВА.

Изготовитель гарантирует соответствие устройства требованиям безопасности, при условии соблюдения потребителем правил использования, транспортировки, хранения, монтажа и эксплуатации.

Гарантия не распространяется на дефекты:

- возникшие в случаях нарушения правил, изложенных в настоящем паспорте об условиях хранения, монтажа, эксплуатации и обслуживания изделий;
- возникшие в случае ненадлежащей транспортировки и погрузо-разгрузочных работ;
- возникшие в случае воздействия веществ, агрессивных к материалам изделия;
- вызванные пожаром, стихией, форс-мажорными обстоятельствами;
- вызванные неправильными действиями потребителя;

ТЕХНИЧЕСКИЙ ПАСПОРТ ИЗДЕЛИЯ

- возникшие в случае постороннего вмешательства в конструкцию изделия; производитель не несет ответственность за материальный ущерб и травмы, возникшие в результате неправильного монтажа и эксплуатации.

УСЛОВИЯ ГАРАНТИЙНОГО ОБСЛУЖИВАНИЯ.

Претензии к качеству товара могут быть предъявлены в течение гарантийного срока.

В случае необоснованности претензии, затраты на диагностику и экспертизу изделия оплачиваются Покупателем.

При предъявлении претензий к качеству товара, покупатель предоставляет следующие документы:

1. Заявление в произвольной форме, в котором указываются:
 - название организации или Ф.И.О. покупателя;
 - контактный телефон;
 - название и адрес организации, производившей монтаж;
 - краткое описание дефекта.
2. Документ, подтверждающий покупку изделия (накладная, квитанция);
3. Копия гарантийного талона со всеми заполненными графами.

ГАРАНТИЙНЫЙ ТАЛОН

Сведения о приемке и упаковке

Изделие изготовлено и принято в соответствии с требованиями технических условий производителя и признано годным к эксплуатации. Изделие упаковано согласно требованиям технических условий производителя.

Изделие	НАСОСНАЯ ГРУППА БЫСТРОГО МОНТАЖА ПРЯМОГО КОНТУРА		
Модель	VP226	Кол-во	
Торговая организация:			
Дата продажи: _____			

Для обращения в гарантийную мастерскую необходимо предъявить изделие и правильно заполненный гарантийный талон.

**Импортер и организация, уполномоченная на принятие претензий от потребителей:
ООО «Сантехмаркет» ИНН 7724433227, 115583, Москва, ул.Генерала Белого 26, офис 710,
Тел: 8 (800) 775-81-91.**

Гарантийный срок -2 года (двадцать четыре месяца) со дня продажи конечному потребителю.

Мы постоянно заботимся об улучшении качества обслуживания наших потребителей, поэтому, если у Вас возникли нарекания на качество товара или требуется проведение гарантийного ремонта, пожалуйста, сообщите об этом в службу поддержки:



WhatsApp: 8-985-490-77-00 с 9:00 до 18:00 по Московскому времени; ВС-выходной.

Данная гарантия не ограничивает право покупателя на претензии, вытекающие из договора купли-продажи, а также не ограничивает законные права потребителей.

- Изделие получено в исправном состоянии и полностью укомплектовано.
- Претензий к внешнему виду не имею.
- С условиями проведения гарантийного обслуживания ознакомлен.

Подпись покупателя _____

М.П.

